

F

Januar 2023

ANWOHNERINFORMATION

**Mehr Entstehen.
Mehr FRANKLIN.**



FRANKLIN
MANNHEIM

INHALT

LEBEN & WOHNEN: 4

KULTUR & SOZIALES: 6

MOBILITÄT & VERKEHR: 7

NACHHALTIGKEIT & FREIRAUM: 10

TERMINE: 11

Von **FRANKLIN**,
für **FRANKLIN**:

Was in unserer Nachbarschaft passiert, können Sie in diesem Anwohnerflyer nachlesen. Wenn auch Sie ein gutes Thema haben: Wir freuen uns auf Ihre Anregungen.

Einfach per Mail an:
aufsiedlungsmanagement
@mwsp-mannheim.de

Impressum

Herausgeber: MWS Projektentwicklungsgesellschaft mbH,
Leoniweg 2, 68167 Mannheim, info@mwsp-mannheim.de
Bildnachweis: Annette Mück, Nikola Neven Haubner,
malvorlagenseite.de
Redaktion: Ellen Fermer (freie Mitarbeiterin)

MWSP 
Raum für Zukunft

 **Klimaneutral**
Druckprodukt
ClimatePartner.com/17107-2201-1014

EDITORIAL

Hallo liebe Bewohnerinnen und Bewohner!

Neues Jahr, neue Entwicklungen: Auch 2023 wird sich FRANKLIN weiter verändern. Mit etwa 5.500 Bewohner*innen sind wir in unserem Stadtteil ins neue Jahr gestartet, bis zum nächsten Silvesterabend bewegen wir uns wahrscheinlich schon in Richtung der 7.000er-Marke. FRANKLIN wird weiter wachsen. Was 2023 hier alles passiert, welche Gebäude und Straßen voraussichtlich fertiggestellt werden oder was im Freiraum geplant ist, wollen wir Ihnen in diesem ersten Anwohnerflyer 2023 als kurzen Überblick vorstellen. Für die Franklinschule steht 2023 die Eröffnung des neuen Schulgebäudes an, die Stadtbahn wird erstmals ihre Runden über FRANKLIN drehen, und beim Ausbau der Grünanlagen geht es ebenfalls weiter. Wir freuen uns, dass die Entwicklung von FRANKLIN trotz aktuell schwieriger Bedingungen weiterhin nach Plan verläuft, und wünschen Ihnen ein glückliches, gesundes 2023.

Schön, dass Sie den neuen Stadtteil mit Leben füllen!

Ihr FRANKLIN-Team der MWSP

Schöne Wohnaussichten

Nach wie vor wird auf den Baufeldern von FRANKLIN fleißig gebaut, damit im neuen Jahr an vielen weiteren Adressen gewohnt werden kann. Die Fertigstellung des ersten Hochpunktes ist sicher der größte Meilenstein. Da der Innenausbau des E in den unteren Etagen schon begann, als man oben noch beim Rohbau war, werden die ersten Bewohner*innen schon im zweiten Halbjahr 2023 einziehen können. Auch das fast fertige Holzhaus der GBG in der George-Washington-Straße kann bezogen werden,

sobald beim Hochpunkt H die Tiefgarage fertiggestellt ist – erst diese sorgt für den ebenerdigen Zugang zum neuen Gebäude. Im Frühjahr erwarten wir Bewohner*innen im FRANKLIN VILLAGE in der Franklin-D.-Roosevelt-Straße: Zum 1. April sind hier die ersten Bezüge geplant. Fertiggestellt wird im neuen Jahr der erste Bauabschnitt der bunten Siedlung auf Funari. Auch im markanten Sky & Park an der Ecke Abraham-Lincoln-Allee/George-Washington-Straße soll Ende 2023 schon Weihnachten gefeiert werden. Auf Sullivan geht es ebenfalls voran: Gegenüber des Mabel-Grammer-Rings entsteht ein Wohnkomplex in Holzbauweise, der das Bestandsgebäude zwischen drei Neubauten integriert. Auch dieser kann im Idealfall – wenn nichts Unvorhergesehenes dazwischen kommt – noch 2023 fertig werden. ■



Raum für neue Nachbar*innen entsteht gerade im Hochpunkt E, im Holzhaus der GBG, im FRANKLIN VILLAGE und in den Projekten Sky & Park sowie Gateway auf SULLIVAN (oben und im Uhrzeigersinn).

Neues Schulhaus zum neuen Schuljahr

Der Neubau der Franklinschule nimmt weiter Form an. Zum Schuljahresstart 2023/24 soll die Ganztagsgrundschule ihre neuen Räume beziehen können – ein weiterer großer Schritt bei der Entwicklung der Bildungsinfrastruktur auf FRANKLIN. Die BBS Bau- und Betriebsservice GmbH arbeitet im Auftrag der Stadt Mannheim auf Hochtouren an der Fertigstellung von Schulhaus und Turnhalle, die nach Schulschluss auch Vereinen im und um den Stadtteil für das Training zur Verfügung steht. Auch die Außenanlagen werden bis zum Schulstart im September angelegt sein. ■

Nomadenzelte für Kita-Kinder



Die beiden Jurten von Little Franklin auf Sullivan.

Dieser Tage zieht Little Franklin in

sein neues Domizil auf Sullivan: Auf dem Gelände der ehemaligen Ringerhalle in unmittelbarer Nähe zum Käfertaler Wald sind zwei Jurten mit überdachtem Außenbereich entstanden: In diesen können nun zwei Gruppen – das entspricht einer Verdoppelung der bisherigen Betreuungskapazität – des Wald- und Naturkindergartens das „Basislager“ für ihre Tagesaktivitäten aufschlagen. Little Franklin war der erste Kindergarten überhaupt auf FRANKLIN und ist nun auch der erste Jurtenkindergarten in ganz Mannheim. Einmal Pionier, immer Pionier, könnte man sagen. ■



Die Stadtbahn kommt: auch hier in der Robert-Funari-Straße.

Neue Wege im Stadtteil

Für die Stadtbahn werden auf FRANKLIN 3,6 Kilometer Gleise verlegt. Die Strecke besteht aus bepflanzten Grüngleisen, in der Thomas-Jefferson-Straße werden die Schienen derzeit in die Straße integriert. Im Frühsommer soll die Bahn im Testbetrieb starten, der reguläre Anschluss ans Stadtbahnnetz noch in diesem Jahr erfolgen. Im Straßenendausbau hat die MWSP den George-Sullivan-Ring, Abschnitt Süd, auf dem Aufgabenzettel: Hier werden gerade Asphaltarbeiten und Randeinfassungen erledigt, ab Mai sollen die Gehwege und Parkbuchten gepflastert, danach das Straßengrün gesetzt werden. Der Endausbau der Abraham-Lincoln-Allee wird abschnittsweise angegangen, der Anschluss an den Platz der Freundschaft neu hergestellt. Dieser und die Birkenauer Straße werden von der Stadt saniert. Die Robert-Funari-Straße wird wahrscheinlich im Spätsommer für den Verkehr freigegeben und erhält bis dahin zur Erhöhung der Sicherheit einen zur Stadtbahn abgetrennten Fußweg. ■

Ergebnis der Mobilitätsumfrage

Antworten aus 550 Haushalten zeigen: Rund 20% der Haushalte auf FRANKLIN verzichten auf das eigene Auto. Allerdings verfügen von den Haushalten mit PKW nur 85% über einen privaten Stellplatz, obwohl 30% sogar mehrere Autos besitzen. Dabei bietet das FRANKLIN Mobilitätskonzept viele Alternativen zum Zweitwagen, u.a. durch das wachsende Sharing-Angebot von FRANKLIN Mobil. Dieses Konzept ist trotz umfangreicher Informationen leider nur der Hälfte der Teilnehmer*innen bekannt. Hohe Zufriedenheitswerte hat der ÖPNV, was die neue Stadtbahnlinie sicher noch steigern wird. Die fortschreitende Entwicklung verbessert auch die Situation für Fußgänger*innen und Radfahrer*innen, die aktuell als nicht optimal eingestuft wird. Erfreulich: Fast alle Haushalte sprechen sich für ein reduziertes Tempolimit aus. Die Umfrage gibt uns wichtige Hinweise auf dem Weg zu einem gleichberechtigten Miteinander aller Verkehrsteilnehmer*innen auf FRANKLIN. ■



Strahlende Gesichter

Zum Dank für die hohe Beteiligung an der Mobilitätsumfrage hat die MWSP 700 Euro an den Deutsch-Amerikanischen Frauenarbeitskreis Mannheim e. V. gespendet. Davon wurden Schul- und Spielmaterialien für die Grundschulkindern angeschafft, die in den Flüchtlingsunterkünften auf Columbus leben. Auch ein Kinobesuch sorgte für einen unbeschwerten Nachmittag und strahlende Kinderaugen. ■

ZAHLEN, DATEN, FAKTEN

**Mobil sein auf FRANKLIN –
das ist nachhaltig und
zeitgemäß möglich.**



17

Sharing-Fahrzeuge

in Form von E-Autos, E-Rollern und E-Lastenrädern hält die stadtteileneigene Mobilitätsgesellschaft FRANKLIN Mobil in der Nachbarschaftsoase bereit.

445

Besucherparkplätze

gibt es aktuell auf FRANKLIN, 716 sollen es werden. Das entspricht 15 % aller privaten Stellplätze – schon jetzt und auch später, wenn der Stadtteil fertig entwickelt ist.

1,0

lautet der im Bebauungsplan festgesetzte

Stellplatzschlüssel auf FRANKLIN.

Investoren auf FRANKLIN Mitte, die sich am Aufbau des Sharing-Angebots beteiligen und nachweisen, dass eine entsprechende Zahl von Haushalten kein Auto besitzt, können die Herstellung von 20 % der vorgeschriebenen Stellplätze aussetzen.

NACHHALTIGKEIT & FREIRAUM

Mehr Grün, mehr Freiräume!



Den Ausblick 2023 beginnen wir mit einem kurzen Rückblick: Zum 1. Januar hat die MWSP drei weitere Teilbereiche des Freiraums an die Stadt Mannheim übergeben. Nach den Abschnitten Middle School und Sportanlage bewirtschaftet der Stadtraumservice nun auch die Bereiche Elementary School, Festwiese und Panzerhalle und ist dort für Reinigung, Baum- und Wiesenpflege sowie die Verkehrssicherheit verantwortlich. In den weiteren Freianlagen ist im neuen Jahr viel geplant: Auf der Fläche hinter der Sports Arena entstehen neue Beachvolleyballfelder. Am Teufelsberg und hinter dem Torhaus werden zwei neue Spielplätze angelegt, die im Herbst fertig sein können. Auch für Sullivan ist ein Spielangebot vorgesehen. In der Offizierssiedlung befinden sich die Planungen zum Grünzug mit zwei Spielplätzen im Abstimmungsprozess mit der Stadt. Bereits im 1. Quartal freigegeben wird die Grüne Mitte an der Franklin-D.-Roosevelt-Straße. Sie steigert die Aufenthaltsqualität in FRANKLIN Mitte. ■

LEBEN & WOHNEN

FRANKLIN fragt

Warum gilt auf FRANKLIN jetzt Tempo 30?

Mit fortschreitender Aufsiedlung werden die Straßen auf FRANKLIN nach und nach an die Stadt übergeben. Damit der Verkehr auf Basis der Straßenverkehrsordnung (StVO) kontrolliert werden kann, hat der zuständige Fachbereich das neue Tempolimit angeordnet. Mittelfristig soll es aber wieder auf 20 km/h herabgesetzt werden. Das hat Modellcharakter und erfordert die Zustimmung von Land und Gemeinde. Die reduzierte Geschwindigkeit ist ein wichtiger Baustein des Mobilitätskonzepts FRANKLIN, um die Gleichberechtigung und Sicherheit aller Verkehrsteilnehmer*innen zu gewährleisten.

TERMINE 2023

26. Januar	MVV Abendstimmung an der Nachbarschaftsoase, 18:00 bis 20 Uhr
10. Februar	„Der gute Mensch von Sezuan“ – Premierenvorstellung des NTM im Alten Kino, 19 Uhr
11./12. Februar	Premierenwochenende des NTM rund um das Alte Kino
30. März	MVV Abendstimmung, Nachbar- schaftsoase, 18:00 bis 20 Uhr

**Aktuelles rund um FRANKLIN finden Sie auf
franklin-mannheim.de**

QUATSCH & CO.

Weiter bauen

Nach wie vor könnt ihr auf FRANKLIN
viele Bagger und Kräne sehen.
Malt sie euch in euren Lieblingsfarben an!

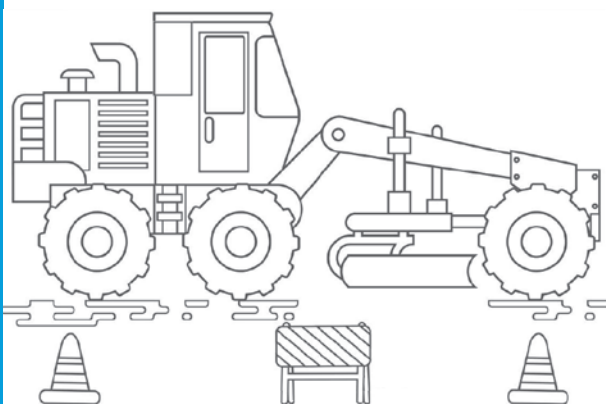

malvorlagen-seite.de